

SMARTLIFT

HYUNDAI Santa Fe



ВНИМАНИЕ! Перед выполнением работ убедитесь, что при закрытых боковых дверях с поднятыми в них стеклах, крышка задней двери закрывается без прикладывания усилий. В противном случае необходимо её отрегулировать.

1. Откройте дверь багажного отделения.
2. Отсоедините минусовую клемму аккумулятора автомобиля.
3. Демонтируйте штатную петлю замка.



ВНИМАНИЕ! Для исключения травмирования следующие работы необходимо проводить вдвоём.

4. Удерживайте дверь во избежание её падения. Отсоедините левый и правый газовые упоры от шарообразных кронштейнов на двери и на кузове а/м.



5. Присоедините электроприводы, соблюдая маркировку «L» и «R», к шарообразным кронштейнам, таким образом, чтобы место из которого выходит кабель находилось ближе к кронштейну, расположенному на кузове.

ВАЖНО! Убедитесь в надежной фиксации шаровых соединений электроприводов с кронштейнами. Проверьте плавность хода, для чего произведите закрытие и открытие задней двери вручную.



6. Демонтируйте элементы декоративной обшивки задней двери.
7. Закрепите блок управления на корпусе задней двери используя элементы крепления из комплекта. Подсоедините кабель к разъемам В и D.

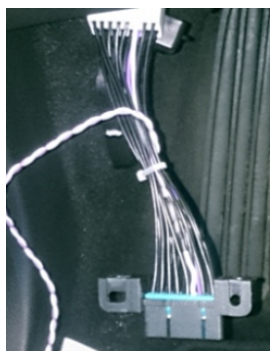
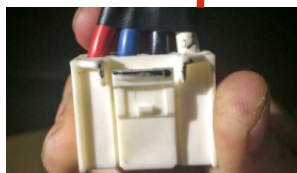

8. Снимите нижнюю часть панели с торпедо, со стороны водителя.

9. Демонтируйте разъем OBD и вставьте на его место соответствующий проходной разъем. Ответную часть соедините с штатным разъемом OBD. Подключите 20-контактный разъем к CAN-модулю из комплекта поставки и закрепите корпус модуля к соседним элементам под торпедо.

10. Используя проходной разъем подключите кабель питания к блоку предохранителей, со стороны водителя.

ВАЖНО! Перед подключением проводов необходимо свериться со схемой электрооборудования а/м.



11. Выберите место для установки кнопки управления. Используя фрезу просверлите отверстие. Установите кнопку управления в сформированное отверстие. Подключите соответствующий разъем питающего кабеля к кнопке управления

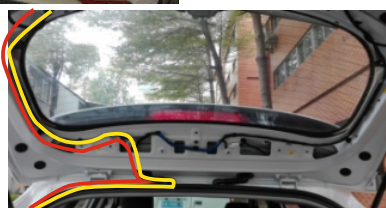

12. Демонтируйте декоративные обшивки порогов водительской стороны салона а/м. Уложите питающий кабель вдоль штатной проводки а/м в направлении задней двери, фиксируя пластиковыми стяжками по всей длине кабеля с промежутками 150-200 мм.

13. Проведите питающий кабель внутрь задней двери через резиновый проход в верхней части проёма. Закрепите его к штатным элементам задней двери и подключите к разъёмам блока управления E и F

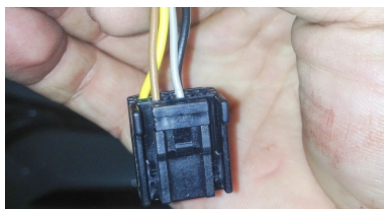

14. Через проходные разъемы кабеля блока управления подключите разъемы кабелей штатной кнопки открытия и замка задней двери.



15. Установите моторизованную петлю плавного закрывания из комплекта поставки. Исполнительное устройство, передающее поступательное движение петле посредством перемещения троса в защитной рубашке, расположите за левой декоративной обшивкой багажного отделения. Подключите соответствующий кабель к разъему устройства. Протяните кабель через резиновый технологический проход в верхней части проёма двери. Подключите разъем Е и G к блоку управления. Соедините контактную группу синего провода жгутов с разъемами Е и F.

ВНИМАНИЕ! Не подвергайте трос излишним изгибам.



16. Подключите звуковой излучатель к соответствующему разъему проводки. Установите звуковой излучатель, закрепив его на металлической части двери.
17. Подсоедините кабели питания электрических приводов к разъемам блока управления (разъемы Н, I, J), предварительно проложив их внутрь двери через технологические отверстия.



18. Фрезой из комплекта просверлите отверстие в обшивке задней двери, установите в неё кнопку управления и подключите разъем.

ВНИМАНИЕ! Не прикладывайте излишние усилия при фиксации кнопки.

19. Установите на место элементы салона автомобиля, демонтированные в процессе инсталляции устройства. Подключите минусовую клемму аккумулятора. Установка завершена. Приступите к процессу настройки системы.

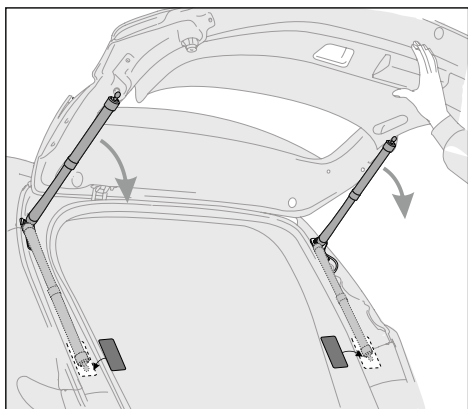

20. Прикрыв крышку багажника, определите области максимального сближения торцов электроприводов и кузова автомобиля.

Наклейте на кузов в этих местах защитную 3М пленку из комплекта поставки, предварительно обезжирив зону приклеивания

Назначение разъёмов блока управления

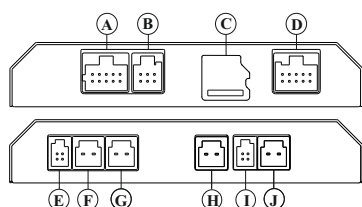

A - не используется
B - разъем звукового излучателя и кнопки управления на обшивке задней двери
C - слот для карты памяти
D - разъем для подключения штатного замка и кнопки задней двери
E - разъем кнопки управления, расположенной в торпедо, и устройства плавного закрывания двери
F - разъем для подключения питания
G - разъем для подключения устройства плавного закрывания замка багажника
H, I, J - разъемы правого/левого электропривода